

三叉機 PTP-Z3619

堅固耐用 專業導引

- 緊湊型不鏽鋼外觀，大幅節省安裝空間
- 獨特電磁定位技術，確保旋轉流暢可靠
- 設有獨立通行顯示引導區，導引清晰
- 採 304 不鏽鋼與鍍鋅板複合結構
- 斷電自動落桿設計，快速形成逃生通道

經濟實惠

堅固耐用

杜絕尾隨



規格

材質/門板 Material	不鏽鋼、鍍鋅板 Stainless Steel, Galvanized Steel
通道/走道寬度 Path Width	550mm
適用狀況 Configuration	單雙方向均適用，根據通道狀態靈活配置左右向雙機芯機箱和單機芯機箱 Bi-directional; flexible Single/Dual motor setups for any lane layout
工作環境 Working Environment	室內/外 Indoor/Outdoor
相對溼度 / 工作環境溫度 Operating Conditions	RH ≤95%, 不會結露 no condensation / -15°C to +70°C
斷電自動開門/消防接點 Emergency	斷電落桿，復電手動復原 Drop arm when power off; manual reset when power restored.
外接擴充 I/O Interface	異常狀態警報連動輸出接點/外接計數顯示器等 Alarm relay output & External counter support.
電源 Power Supply	AC110 / 220V±10%, 50/60HZ
功率 Consumption	60W 單通道 Single Lane
通訊/控制 Communication & Control	RS485, RS232, I/O乾接點, TCP/IP(選配)
尺寸 Dimensions (LWH)	370*100*950mm

三叉機 PTP-Z3619

堅固耐用 專業導引

特點

搭載 BLDC 無刷馬達，運轉穩定安靜，具備自動減速與緩衝功能，延長使用壽命。

符合消防安全要求，斷電時自動落桿以利緊急疏散；復電後具備自動升桿功能。

針對戶外環境開發，機身耐候性強，適用於景區、車站及建築工地等高負荷場域。

內建語音控制模組，可根據通行狀態進行提示（如：請刷卡），提供更人性化的互動體驗。

尺寸與配置

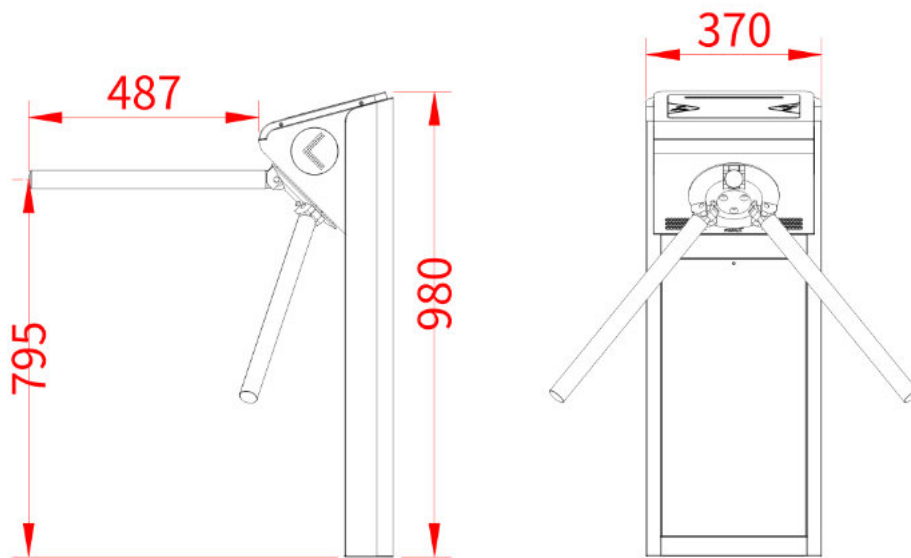

精選實績

